

FORMA D'ATTACCO TIPO "A"

Sull'asse del rullo viene effettuata una lavorazione di fresatura per ricavare la chiave di inserimento sui vari supporti.

TYPE "A" COUPLING FORM

A milling operation is carried out on the roller shaft in order to obtain the key for the insertion of the various supports

FORMA A A TYPE	SERIE P300 P300 SERIES	SERIE P400 P400 SERIES	SERIE P500 P500 SERIES	SERIE P600 P600 SERIES
C	4	4	4	4
F	9	9	12	12
d	20	20	25	30
CH	17	14/17	17/18	22

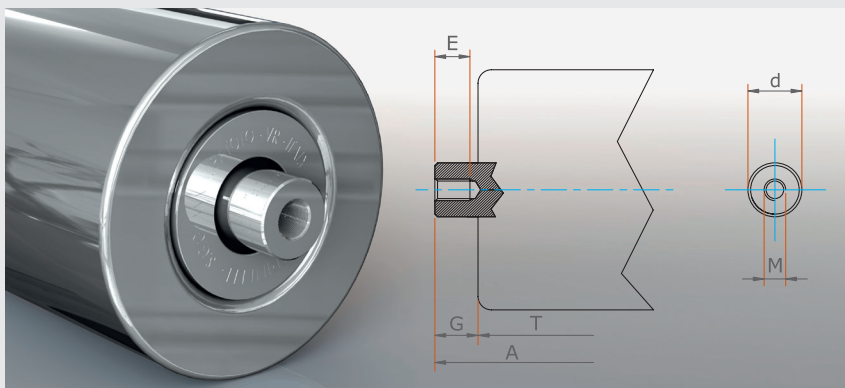

FORMA D'ATTACCO TIPO "B"

Sull'asse del rullo viene effettuata una lavorazione di foratura e filettatura interna per il fissaggio alla struttura.

TYPE "B" COUPLING FORM

A drilling and internal threading operation is carried out on the roller shaft for fixing it to the structure.

FORMA A A TYPE	SERIE P300 P300 SERIES	SERIE P400 P400 SERIES	SERIE P500 P500 SERIES	SERIE P600 P600 SERIES
G	13	13	13	13
E	15	20	20	25
d	15	20	25	30
M	08/10	10/12	14	16

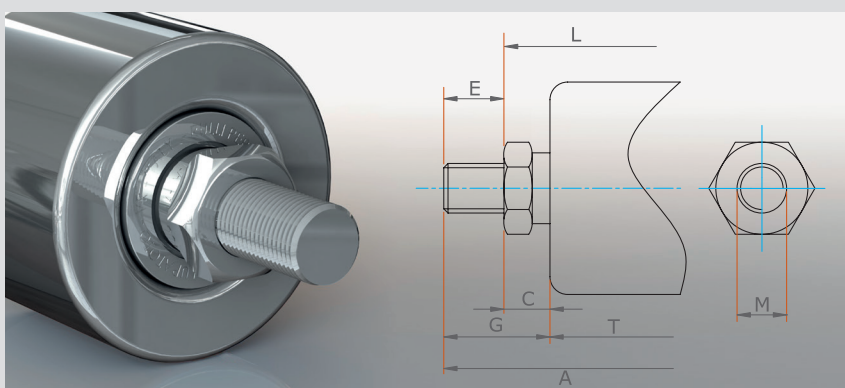

FORMA D'ATTACCO TIPO "C"

Sull'asse del rullo viene effettuata una lavorazione di tornitura e filettatura esterna per il fissaggio alla struttura.

TYPE "C" COUPLING FORM

A turning and external threading operation is carried out on the roller shaft for fixing it to the structure.

FORMA C TYPE "C"	SERIE P200 P200 SERIES	SERIE P300 P300 SERIES	SERIE P400 P400 SERIES	SERIE P500 P500 SERIES	SERIE P600 P600 SERIES
G	35	35	45	48	55
C	18	18	18	22	22
E	17	17	27	28	35
M	14	14	20	24	27